



# КОМПО-ОПТИ 2000

## ШПРИЦ ВАКУУМНЫЙ



# КОМПО-ОПТИ 2000

## ШПРИЦ ВАКУУМНЫЙ

Вакуумный колбасный шприц винтового типа КОМПО ОПТИ 2000 предназначен для наполнения и дозирования фаршей варёных колбас, сосисок, сарделек, ливерных и кровяных колбас, а также паштетов. Запатентованная конструкция узлов нагнетающего насоса позволяет получить готовый продукт, отличающийся монолитностью, плотной консистенцией, без пор и пустот. Применение винтов специальной конструкции гарантирует достойное качество рисунка варёно-копчёных, полукопчёных, сырокопчёных и сыровяленых колбас. Шприц подходит для дозирования плавящихся сыров, сливочного масла, майонеза и других пастообразных масс. Температурный диапазон перерабатываемых фаршей от минус 4°C до плюс 60°C.

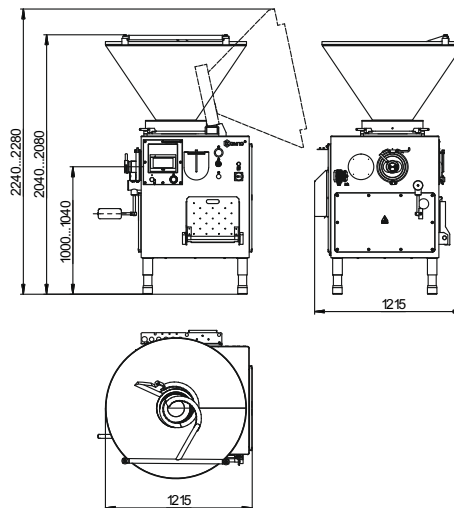

### Технические характеристики

Модель	2000	2000-01	2000-02 сырный	2000-03
Ворошитель в бункере	+	-	-	+
Загрузочное устройство ФЦД	опция	опция	опция	опция
Устройство порционирование	опция	опция	-	опция
Волчок-насадка ВНБ	опция	-	-	+
Температурный режим фарша, °C	-4...	+3...	+3...+60	-4...
Подогрев бункера и корпуса вытеснителя	-	-	+	-
Техническая производительность, кг/ч	7500-12000	7500-12000	6200-10000	6500-10000
Производительность измельчения, кг/ч	-	-	-	до 6000
Номинальное напряжение питания электросети, В	400	400	400	400
Диапазон регулирования величины разовой дозы, г:	10-9999	10-9999	10-9999	10-9999
Вместимость бункера, л	250	250	250	250
Высота до оси цевки, мм	1020±20	1020±20	1020±20	1020±20
Установленная мощность, кВт	10	9	9	10
Габаритные размеры, мм:				
Длина*Ширина*Высота	1215*1215*2080	1215*1215*1930	1215*1215*1930	1215*1215*2080
Вес, не более, кг	695	580	605	735

### ДОСТОИНСТВА:

- высокая производительность при выработке всех видов колбас;
- качественное вакуумирование фарша, исключающее наличие пористости во всех видах колбас;
- функция обратного всасывания фарша, снижающая потери фарша при замене оболочки и позволяющая более эффективно клипсовать нежные оболочки;
- функция корректировки первой дозы фарша;
- сохранение рисунка фарша под оболочкой и внутри батона при использовании ВНБ или ВП-6000;
- возможность агрегатирования с клипсатором любого производителя;
- повышенная долговечность рабочих узлов за счёт оригинальной конструкции винтов вытеснителя;
- возможность эффективной работы на жидких фаршах за счёт использования режима «Вакуум+»;
- программируемая система управления с графической сенсорной панелью;
- комплектация дополнительной парой специальных винтов даёт возможность для работы с невакуумированными фаршами;
- все узлы, контактирующие с фаршем легко съемные и доступные к обработке;
- встроенная система, сигнализирующая о необходимости очередного ТО;
- универсальность, простота в обслуживании, надёжность и низкие финансовые затраты при эксплуатации.

### ООО "Машиностроительное предприятие "КОМПО"

Республика Беларусь  
224032 г. Брест, ул. Я.Купалы, 108 Д  
www.kompo.by  
e-mail: kompo@kompo.by

+375 33 911-30-30  
 КОМПО  
 kompo\_by  
 kompoequipment